

# NUINDIE Floor LED AKKU-STEHLEUCHTE



## Bedienungsanleitung

### 1. Benutzung

Dieses Produkt dient ausschließlich Beleuchtungszwecken und darf keinen starken mechanischen Belastungen oder starken Verschmutzungen ausgesetzt werden. Die Leuchte ist spritzwassergeschützt nach Schutzart IP54.

### 2. Technische Daten

- Leistung: 2,2W
- Betriebsspannung: DC 3,7V
- Lichtstrom: bei 2200K 168lm, bei 2700K 197lm
- Lichtfarbe: 2200K und 2700K
- Anzahl LED: 46
- Akku Kapazität: 18650 / 2200mAH\*2
- Akku Ladezeit: ~6h
- Laufzeit bei vollem Akku:  
bis zu 24h bei 50% Lichtleistung
- Schutzklasse: II
- IP Schutzart: IP54, regen- und spritzwassergeschützt
- Dimmbar: Ja
- Energieeffizienzklasse: F

### 3. Ladegerät

Eingang: AC100-240V 50/60Hz    Ausgang: 5V --- 1A    Magnetisches Ladekabel: 2,0 m

### 4. Anleitung

- 1) Vor dem ersten Gebrauch bitte erst die Schutzhülle entfernen und den Akku vollständig aufladen.
- 2) Mit der ersten Berührung des Touch-Schalters schalten Sie die Leuchte ein mit 2.700K warmweiß. Mit der zweiten Berührung schalten Sie die Lichtfarbe auf 2.200K extrawarm. Mit der dritten Berührung schalten Sie die Leuchte wieder aus.
- 3) Halten Sie den Touch-Schalter gedrückt, um die Lichtintensität allmählich zu erhöhen. Nach vier Sekunden hat die Leuchte ihre volle Lichtintensität erreicht. Halten Sie den Schalter erneut gedrückt, um die Lichtintensität wieder zu senken, bis die Leuchte vollständig erloschen ist.
- 4) Während des Ladevorgangs leuchtet die Anzeige rot. Wenn der Ladevorgang beendet ist, schaltet sich die Anzeige aus.

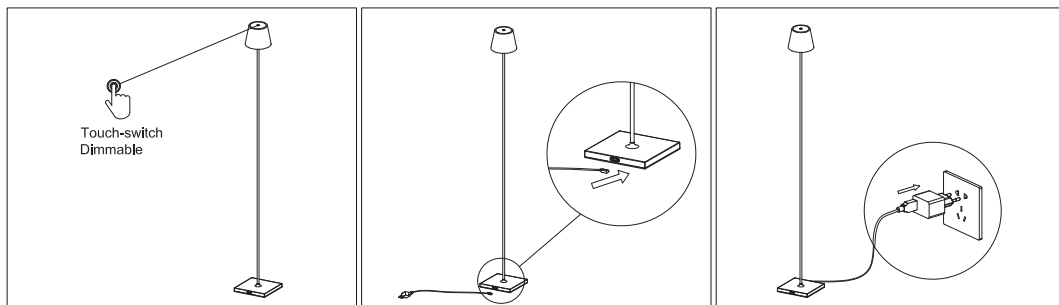

### 5. Wichtige Hinweise

- Während der Verwendung darf der Neigungswinkel der Leuchte nicht mehr als 15° betragen, da die Leuchte sonst nach unten fällt.
- Der Akku verfügt über einen Überladeschutz.
- Die LED der Leuchte sind nicht austauschbar.
- Verwenden Sie nur das mitgelieferte Netzgerät zur Ladung!



RoHS CE

SIGOR

# NUINDIE Floor RECHARGEABLE LED FLOOR LAMP



## Instructions for use

### 1. Use purpose

This product is meant to be used for lighting only. It must not be exposed to heavy mechanical load or strong pollution. The lamp is splash-proof according to protection class IP54.

### 2. Technical Specification

- Power: 2,2W
- Voltage: DC 3,7V
- Luminous flux: at 2200K 168lm, at 2700K 197lm
- Luminous colour: 2200K and 2700K
- Number of LED: 46
- Capacity of rechargeable battery: 18650 / 2200mAH\*2
- Charging time: ~6h
- Battery life: up to 24h at 50% light output
- Protection class: II
- Type of protection: IP54, splash water protected
- Dimmable: Yes
- Energy efficiency class: F

### 3. Charger

Input: AC100-240V 50/60Hz

Output: 5V/1A

Length of cable: 2,0 m

### 4. Use instructions

- 1) Before first use, please remove the protective cover and fully charge the battery.
- 2) With the first touch of the touch switch, you switch the luminaire on with 2,700K warm white. With the second touch, you switch the light colour to 2,200K extra warm. With the third touch, you switch the luminaire off again.
- 3) Press and hold the touch switch to gradually increase the light intensity. After four seconds, the light has reached its full light intensity. Press and hold the switch again to lower the light intensity again until the light is completely extinguished. the light is completely extinguished.
- 4) When charging, the indicator light at the top is red. When fully charged, it turns off.

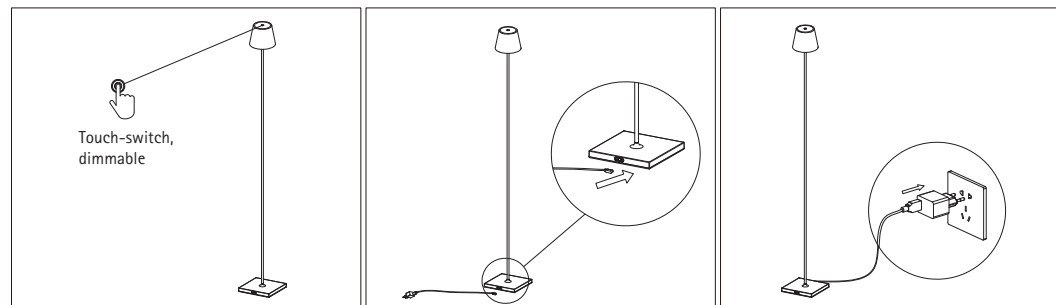

### 5. Important notice

- The support surface for the lamp must not exceed a 15° tilt or it will fall.
- The battery has an overcharge protection.
- In case of need of repair, return to your local dealer.
- Only use the supplied power supply unit for charging!



RoHS CE

SIGOR

# NUINDIE Floor

## LAMPADAIRE LED RECHARGEABLE

### Mode d'emploi

#### 1. L'utilisation

Ce produit est destiné uniquement à l'éclairage et ne doit pas être exposé à de lourdes charges mécaniques ou à des salissures importantes. Il est étanche aux projections d'eau selon la classe de protection IP54.

#### 2. Les données techniques

- Puissance: 2,2W
- Tension: DC 3,7V
- Flux lumineux : à 2200K 168lm, à 2700K 197lm
- Température de couleur: 2200K et 2700K
- Nombre de LED: 46
- Capacité de la batterie: 18650 / 2200mAh\*2
- Temps de chargement de la batterie: ~6h
- Durée de fonctionnement avec une batterie pleine: jusqu'à 24h à 50% de luminosité
- Classe de protection: II
- Indice IP: IP54, résistant à la pluie et aux éclaboussures
- Dimmable: Oui
- Classe d'efficacité énergétique: F

#### 3. Chargeur

Entrée : AC100-240V 50/60Hz

Sortie : 5V --- 1A

Câble de charge magnétique : 2,0 m

#### 4. Les instructions

- 1) Avant la première utilisation, veuillez retirer le couvercle de protection et charger complètement la batterie.
- 2) Au premier contact de l'interrupteur tactile, vous allumez la lumière en blanc chaud 2.700K. Avec la deuxième touche, vous changez la couleur de la lumière en 2 200 K extra chaud. Au troisième contact, vous éteignez à nouveau la lumière.
- 3) Appuyez sur l'interrupteur tactile et maintenez-le enfoncé pour augmenter progressivement l'intensité lumineuse. Après quatre secondes, la lumière atteint sa pleine intensité. Appuyez à nouveau sur l'interrupteur et maintenez-le enfoncé pour diminuer l'intensité lumineuse jusqu'à ce que la lumière soit complètement éteinte.
- 4) Pendant la charge, le voyant est rouge. Lorsque la charge est terminée, l'indicateur s'éteint.

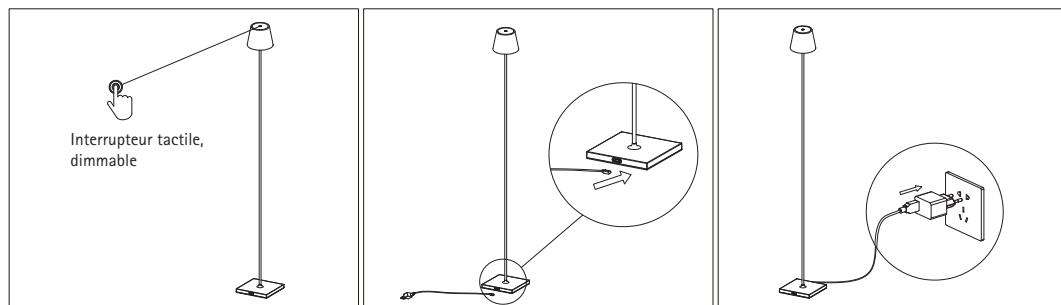

#### 5. Notes importantes

- Pendant l'utilisation, l'angle d'inclinaison de la lampe ne doit pas dépasser 15°, sinon la lampe tombera.
- La batterie dispose d'une protection contre la surcharge.
- Les LED de la lampe ne sont pas remplaçables.
- Utilisez uniquement le bloc d'alimentation fourni pour la charge !



RoHS CE

SIGOR

# NUINDIE Floor

## LAMPADA DA TERRA A LED RICARICABILE

### Istruzioni d'uso

#### 1. Uso

Questo prodotto è solo per l'illuminazione e non deve essere sottoposto a forti sollecitazioni meccaniche. La lampada è resistente agli spruzzi d'acqua secondo il grado di protezione IP54.

#### 2. Dati tecnici

- Potenza: 2,2W
- Tensione: DC 3,7V
- Flusso luminoso: a 2200K 168lm, a 2700K 197lm
- Colore della luce: 2200K e 2700K
- Quantità LED: 46
- Capacità della batteria: 18650 / 2200mAh\*2
- Tempo di carica della batteria: ~6h
- Tempo di funzionamento con batteria caricata: fino a 24 ore al 50% di potenza luminosa
- Classe di protezione: II
- Protezione IP: IP54, resistente alla pioggia e agli spruzzi d'acqua
- Dimmerabile: Sì
- Classe di efficienza energetica: F

#### 3. Caricabatterie

Ingresso: AC100-240V 50/60Hz

Uscita: 5V --- 1A

Cavo di carica magnetico: 2,0 m

#### 4. Istruzioni

- 1) Prima del primo utilizzo, si prega di rimuovere il coperchio di protezione e caricare completamente la batteria.
- 2) Con il primo tocco dell'interruttore a sfioramento, accendere la luce con 2.700K bianco caldo. Con il secondo tocco, passa il colore della luce a 2.200K extra caldo. Con il terzo tocco si spegne di nuovo la luce.
- 3) Tieni premuto l'interruttore a sfioramento per aumentare gradualmente l'intensità della luce. Dopo quattro secondi, la luce ha raggiunto la sua piena intensità luminosa. Tenere premuto l'interruttore di nuovo per diminuire l'intensità della luce fino a quando la luce è completamente spenta.
- 4) Durante la carica, l'indicatore si illumina di rosso. Appena la carica è completata, l'indicatore si spegne.

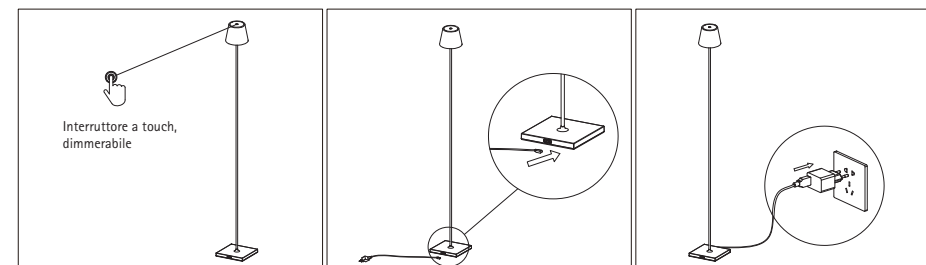

#### 5. Note importanti

- Durante l'uso, l'angolo di inclinazione della lampada non deve superare i 15°, altrimenti la lampada cadrà.
- La batteria ha una protezione da sovraccarico.
- I LED della lampada non sono sostituibili.
- Usare solo l'alimentatore in dotazione per la ricarica!



RoHS CE

SIGOR